

FÚTBOL 11

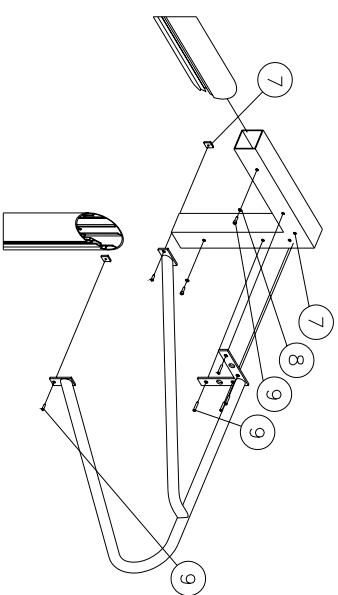

DETALL D'UNIÓ PAL-TRAVESSER I L'ARC DE LA XARXA

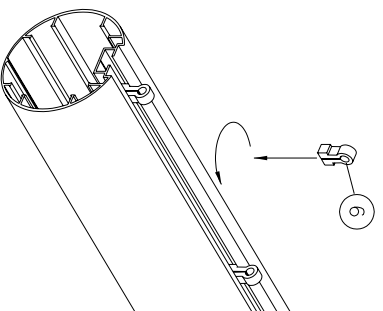

DETALL DE L'ENGANXAMENT DE LA XARXA

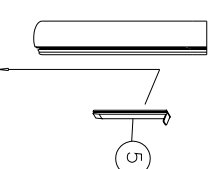

DETALL D'ANCORATGE DEL PAL A LA SABATA DE FORMIGÓ AMB FALCA

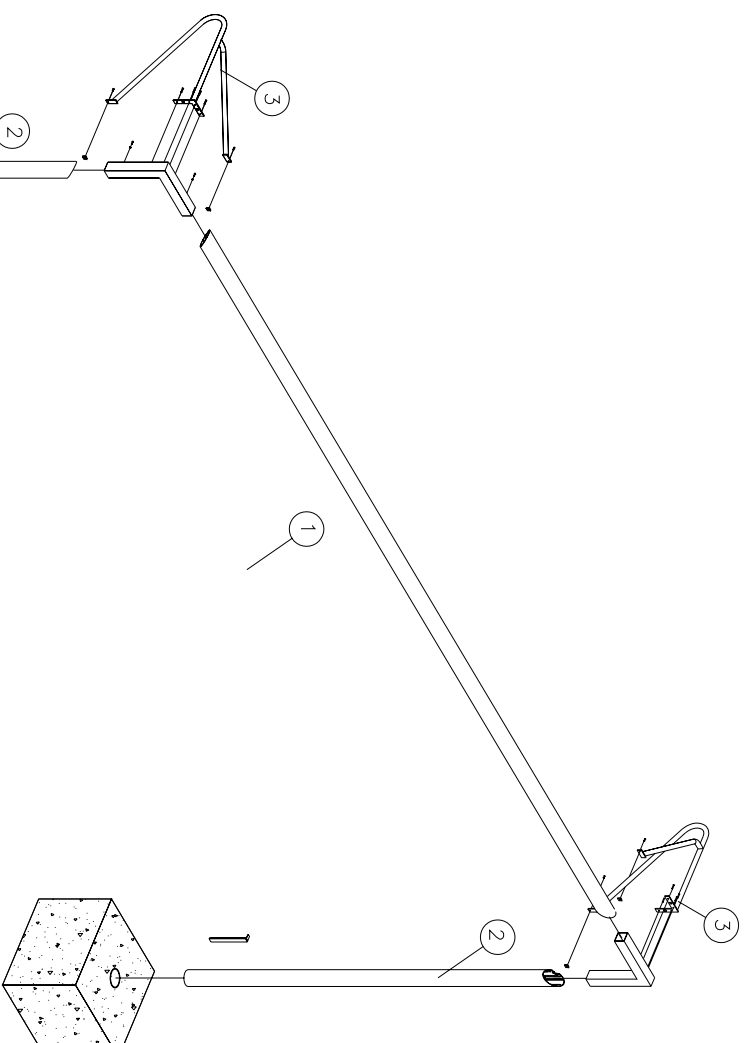
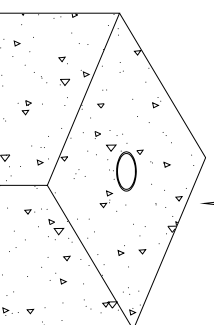

1. TRAVESSER DE LA PORTERIA FÚTBOL 11
2. PALS (esquerra i dret)
3. ARCS (esquerra i dret)
4. ESCAIRE DE LA PORTERIA FÚTBOL 11
5. FALCA D'ANCLATGE
6. GANXO DE SUBJECCIÓ DE LA XARXA
7. FEMELLES
8. ARANDELA GROWER M6 5,6ZN
9. CARGOLS

PROCÉS DE COL·LOCACIÓ

1. LES SABATES SERAN EXCAVADES UNA VEGADA EXECUTADA I COMPACTADA LA CAPA DE GRAVES, HAVENT DE QUEDAR ENRASADES AMB AQUESTA, FENT QUE L'AGLOMERAT PUGUI EXECUTAR-SE DE MANERA CONTINUA.
2. LES SABATES HAURAN DE QUEDAR CLARAMENT MARCADES DE TAL MANERA QUE RESULTI FACIL LA SEVA COL·LOCACIÓ UNA VEGADA HAGUIN ESTAT POSADES LES CAPES D'ASFALT QUE LES TAPARAN.
3. EL FORAT ES REALITZARÀ MITJANÇANT UNA TREPANT DE FORMIGÓ Ø150 DE 50 cm DE PROFUNDITAT AVANS DE COL·LOCAR LA GESPA ARTIFICIAL.
4. LES CAMISES ES COL·LOCARAN SUBJECTADES AMB FORMIGÓ, QUEDANT LA CARA SUPERIOR ENRASADA AMB LA SUPERFICIE ACABADA AMB AGLOMERAT ASFÀLTIC.
5. LES PORTERIES HAURAN DE SER EXTRAIBLES, DE PERFIL D'ALUMINI DE SECCIÓ CIRCULAR DE Ø120 AMB GARANTIA PER LA SUBJECCIÓ DE LES XARXES MITJANÇANT ANCLATGES DE P.V.C. MÒVILS.
6. LES XARXES SERAN DE MALLA DE NYLON DE 10X10 SENSE TENSAR, I QUEDARÀ SUBJECTADA AL TERRA MITJANÇANT ANCLATGES DE 20 cm D'ÀCER GALVANITZAT CLAVATS A LA CAPA D'AGLOMERAT ASFÀLTIC CADA 25 CM EN TOT EL PERÍMETRE INFERIOR DE LA XARXA.

NOTA: - LES PORTERIES DE FÚTBOL 11 TINDRAN LES SEGÜENTS MESURES: 7,32m x 2,44m

 305 Engineers Carretera Argentina o Viasador nº66 E-mail: m305@ipb.gzeleas 08349-Cabrera de Mar Tel. 93 759 38 04 Tel. 93 207 03 96 Fax 93 750 24 19	REV. N	DIB.	DATA	COMP.	OBSERVACIONS	TÍTOL PLANOL: DETALLS PORTERIES FÚTBOL 11	TÍTOL PROJECTE: PROJECTE EXECUTIU PER AL SUBMINISTRAMENT I COL·LOCACIÓ DE GESPA ARTIFICIAL AL CAMP DE FUTBOL MUNICIPAL DE CANET DE MAR. PROMOTOR: AJUNTAMENT DE CANET DE MAR	PLANOL N° D4	REF. : P33547
								DATA: DESEMBRE - 2.009	ESCALA: S/E